

Qarabağda kəşf edilmiş Leylatəpə mədəniyyəti

Nəcəf Müseyibli

AMEA Arxeologiya və Etnoqrafiya İnstitutu

necef_museibli@mail.ru

Açar sözlər: Qarabağ, Leylatəpə yaşayış yeri, miqrasiya, düzbucaq planlı tikililər, saxsı qab qəbirləri, keramika.

Azərbaycan tarixinin müxtəlif mərhələlərinə aid çoxsaylı abidələrin yerləşdiyi Qarabağ bölgəsinin əlverişli təbii-coğrafi şəraiti ən qədim zamanlardan burada insanların sıx məskunlaşmasına səbəb olmuşdur. Bu bölgədə, lokal bir ərazidə tarixin bütün mərhələlərini əhatə edən arxeoloji abidələr aşkar edilmişdir. Heç də təsadüfi deyil ki, Cənubi Qafqaz miqyasında nisbətən kiçik bir ərazi olan Qarabağın abidələrinin tədqiqatları nəticəsində dörd arxeoloji mədəniyyət – Paleolit dövrünə aid Quruçay, son Xalkolit dövrünə aid Leylatəpə, Orta Tunc dövrünə aid Üzərliktəpə və Son Tunc-İlk Dəmir dövrünə aid Xocalı-Gədəbəy (Gəncə-Qazax bölgəsinin həmdövr abidələri ilə birgə) mədəniyyətləri kəşf edilmişdir. Əlbəttə, bunlardan əlavə ərazidə Kültəpə və Kür-Araz mədəniyyətləri abidələri də geniş yayılmışdır.

Bütün bu arxeoloji mədəniyyətlər sırasında Leylatəpə mədəniyyətinin xüsusi yeri vardır. Digər mədəniyyətlərin hamısı mənşəyi ilə yerli ənənələrlə bağlı idi. Leylatəpə mədəniyyəti isə e. ə. V minilliyin sonu-IV minilliyin əvvəllərində Şərqi Anadolu-Şimali Mesopotamiyadan (yuxarı Dəclə-Fərat regionu) Cənubi Qafqaza kütləvi axınlar nəticəsində meydana çıxmışdı. Eyni zamanda onu da qeyd etmək lazımdır ki, Leylatəpə mədəniyyəti Cənubi Qafqazda bəzi yerli xüsusiyyətlərə də malik olmuşdur.

Leylatəpə mədəniyyəti XX əsrin 80-ci illərin əvvəllərində Qarabağda, Ağdam rayonu ərazisində İ.H.Nərimanov tərəfindən Xalkolit dövrünə aid Leylatəpə yaşayış məskəninə qazıntıları əsasında kəşf edilmişdir (11 c. 271-272). Leylatəpə abidəsinin tədqiqatları ilk dəfə olaraq, Cənubi Qafqazın yerli zəmində təşəkkül tapan və Yaxın Şərq mədəniyyətləri ilə mədəni-iqtisadi əlaqələrə malik Xalkolit komplekslərindən fərqli olaraq, mənşəyi ilə Ön Asiyaya bağlı yeni bir mədəniyyətin bu ərazilərdə mövcudluğunu sübut etmişdir. Leylatəpədə aparılan qazıntılar nəticəsində Cənubi Qafqazda bu mədəniyyətdən əvvəl, onunla sinxron və növbəti mərhələyə aid abidələrdən məlum olmayan özünəməxsus memarlıq, dulus çarxında yüksək keyfiyyətlə

hazırlanmış keramika məmulatı, saxsı qablarda uşaq qəbirləri, metallurgiya-nın yüksək inkişaf səviyyəsini göstərən tapıntılar bu mədəniyyətin Ön Asiya mənşəli olduğuna şübhə yeri qoymurdu. Bu, Qafqaz Xalkolitində keyfiyyət-cə yeni, daha yüksək səviyyəli bir mədəniyyət olmuşdur.

Leylatəpə yaşayış yerinin qazıntıları ilə yanaşı, həmin illərdə Qarabağ-da daha bir neçə bu tipli yaşayış məskənləri aşkar edilsə də, bu abidələrdə qazıntı işləri aparılmamışdır. Hələ 60-cı illərdə indiki Ermənistan ərazisində qazılmış, analoji keramikaya malik Texut yaşayış yerinin tədqiqatlarının nəticələri əsasən erməni dilində nəşr edilmiş, cənub-şərqi Gürcüstanın Berikl-deebi yaşayış yerində isə kiçik həcmli qazıntı aparılmışdır. Hər iki abidənin qazıntılarının müəllifləri bu abidələrin sadəcə Yaxın Şərqlə sıx bağlı olduğunu yazmışlar. Lakin sonrakı araşdırmalar bu abidələrin də Leylatəpə mədəniyyətinə aid olduğunu göstərmişdir.

Yaxın Şərqlin Son Xalkoliti tipli keramikasına malik ilk abidə İ.H.Nərimanov və F.R.Mahmudov tərəfindən hələ 1965-ci ildə Cəlilabad rayonu ərazisində aşkar edilmişdir. Həmin ildə Muğan bölgəsinə ezam edilmiş bu tədqiqatçılar Mişarçayın sahilində Xalkolit və Tunc dövrlərinə aid bir neçə abidə aşkar etmişlər. Onlardan biri də VI Mişarçay Xalkolit dövrü yaşayış məskəni olmuşdur. Bu abidə təsərrüfat işləri nəticəsində dağıntıya məruz qalmış və üst qatdan yerüstü materiallar qismində sonralar Leylatəpədə aşkar edilmiş saxsı qablara bənzər keramika qalıqları da toplanmışdır. Bunlar bitki qatışıqlı və təmiz tərkibli gildən hazırlanmış, qıfşəkilli ağız kənarına malik iri küp fraqmentləridir (12, c. 90-91; 7, c. 53). Təəssüf ki, VI Mişarçayda arxeoloji qazıntılar aparılmadığından o dövrdə bu yaşayış məskəni fərqli bir mədəniyyətin abidəsi kimi qiymətləndirilməmişdir. Muğanda aşkar edilmiş yeni növ tapıntıların Cənubi Qafqazın erkən əkinçilik dövrü arxeoloji komplekslərindən tam fərqli bir mədəniyyətə aid olması yalnız 20 il sonra İ.H. Nərimanovun rəhbərliyi ilə Qarabağda Leylatəpə yaşayış məskə-nində aparılmış qazıntılar nəticəsində müəyyən edilmişdir (11 c. 24-32; 7).

İ.H.Nərimanov görkəmli arxeoloq R.M.Munçayevin rəhbərliyi ilə Mesopotamiyada tədqiqatlar aparan arxeoloji ekspedisiyanın tərkibində 1971-1980-ci illərdə iştirak etmişdir (9). Məhz bu təcrübə sayəsində Ön Asiya abidələrinə yaxından bələd olan İ.H.Nərimanov sonrakı illərdə Leylatəpə yaşayış yerində apardığı qazıntılar zamanı bu abidənin Mesopotamiya mədəniyyətləri ilə bağlı olduğunu düzgün müəyyən edə bilmişdi.

Lakin buradaca qeyd etmək lazımdır ki, Ön Asiya ənənələri ilə bağlı olan VI Mişarçayın keramikasının bilavasitə Leylatəpə mədəniyyətinə aid

olmasını əminliklə söyləmək üçün hələlik tutarlı faktlar yoxdur. Çünki bu tip saxsı qablar Leylatəpə mədəniyyətinə qədərki e. ə. V minilliyin ortalarında da məlumdur. Bu məsələnin dəqiqləşdirilməsi üçün həmin abidədə arxeoloji qazıntı işlərinə ehtiyac var.

Leylatəpə yaşayış məskəni 50-60 m diametrinə malik, təxminən 2 m hündürlüyündə təpədən ibarətdir. Təpənin üst hissəsi torpaq yolun çəkilişi və elektrik ötürücü stansiyanın tikilməsi səbəbindən dağıntıya məruz qalmışdır. XX əsrin 80-ci illərinin əvvəllərində bu abidənin üstündən götürülmüş materiallar onun Cənubi Qafqazda digər Xalkolit abidələrindən fərqli olduğunu göstərmişdir. 1984-cü ildən bu yaşayış yerində İ.Nərimanovun rəhbərliyi ilə Mil-Qarabağ arxeoloji ekspedisiyasının birinci dəstəsi tərəfindən stasionar tədqiqatlara başlanılmışdır. Bir neçə il ərzində aparılan qazıntılar 324 m² sahəni əhatə etmişdir. Mədəni təbəqənin 40-50 sm qalınlığındakı üst qatı müasir dövrdə şümləmə işləri ilə əlaqədar qarışmışdır. Burada həm də Son Tunc dövrünə aid 1 ədəd sallama qəbir aşkar edilmişdir. Alt qatlarda isə mədəni təbəqə yaxşı saxlanmışdır. Həmin səviyyədən başlayaraq tikili qalıqları aşkar edilmişdir (7, c. 10).

İ.H.Nərimanovun rəhbərliyi ilə aparılan arxeoloji qazıntı işləri bu abidənin mədəni mənsubiyyətinə dair yeni faktlar aşkara çıxarmışdır. Tədqiqatçı nəşr etdirdiyi növbəti məqaləsində Leylatəpə qazıntılarının materialları əsasında Azərbaycan arxeologiyasında yeni bir mədəniyyətin – Leylatəpə arxeoloji mədəniyyətinin mövcudluğunu qeyd etmişdir (15, c. 10).

Leylatəpə yaşayış yerində qazıntıların aparılması ilə yanaşı bu abidəyə bilavasitə qonşu ərazilərdə arxeoloji kəşfiyyat işləri həyata keçirilmişdir. Nəticədə Leylatəpə tipli bir neçə yaşayış məskəni – Abdal Əziztəpə, Çınartəpə, Şomulutəpə aşkar edilmişdir. Həmin abidələrdə geniş tədqiqatlar aparılmamış, yalnız Çınartəpədə kəşfiyyat şurfları qazılmışdır. Bu abidələrdə aşkar edilmiş arxeoloji materiallar Leylatəpə materialları ilə eyniyyət təşkil edirlər (14, c. 30-37; 7, c. 20-22).

2004-cü ilə qədər Leylatəpə mədəniyyəti yalnız Leylatəpə yaşayış yerinin qazıntıları əsasında məlum idi. Bu barədə Qərb elmində informasiya yox idi. Rusiya və Qafqaz arxeologiya elmində isə bu məsələyə şübhəli və ehtiyatla yanaşırdılar və onların əsərlərində Leylatəpə mədəniyyəti müstəqil bir arxeoloji mədəniyyət kimi yer almamışdı. Həmin ildən başlayaraq Azərbaycanın qərb bölgəsində aparılan geniş qazıntılarla Böyük Kəsik, Poylu yaşayış yerləri, Soyuqbulaq kurqanlarının tədqiqatları nəticəsində Leylatəpə mədəniyyətinin daha geniş arealı əhatə etdiyini məlum oldu. Bu qazıntılara

dair nəşrlər geniş yayıldı və Leylatəpə mədəniyyəti beynəlxalq elmdə öz təsdiqini tapdı. Sonrakı illərdə Qəbələ rayonunda bu mədəniyyətə aid Qalayeri yaşayış məskənində bir neçə illər ərzində qazıntılar aparıldı. Bütün bu tədqiqatlar Leylatəpə mədəniyyətinin yaşayış yerləri, qəbir abidələri və bütün arxeoloji materialları üzrə səciyyəvi xüsusiyyətlərini müəyyən etməyə imkan verdi (2; 10; 6; 5).

Leylatəpə mədəniyyətinin mənşə mənsubiyyəti barədə İ.H.Nərimanov bir neçə dəfə öz fikirlərini bildirmişdir. Yaşayış yerində qazıntıların nəticəsi olaraq 1985-ci ildə yazılmış hesabatda Leylatəpə yaşayış məskəninin əks etdirdiyi mədəniyyətin Ubeyd və Uruk mədəniyyətlərində ən yaxın paralellərinin olduğu və bu mədəniyyətin Mesopotamiyadan gəlmə olması qeyd edilmişdir (13, c. 31-32). İ.H.Nərimanov 1985-ci ildə nəşr etdirdiyi tezislərində bu fikri nisbətən geniş əsaslandırmışdır. Bu yazıda o, Leylatəpədə aşkar olunmuş tikili qalıqlarını, maddi mədəniyyət nümunələrini, xüsusilə də o dövrdə Qafqaz üçün səciyyəvi olmayan dulus çarxında hazırlanmış keramika Şimali Mesopotamiya abidələrinin, əsasən III Yarımətəpə yaşayış məskəninin Ubeyd təbəqəsinin analoji materialları ilə müqayisəli təhlil etmişdir. İ.H.Nərimanov qeyd etmişdir ki, Leylatəpədə aşkar olunmuş bəzi nümunələrin paralelləri erkən Uruk materiallarından məlumdur. Tədqiqatçı belə bir nəticəyə gəlmişdir ki, Leylatəpədə təmsil olunan mədəniyyət gəlmədir və Ubeyd tayfalarına məxsusdur (11, c. 271-272).

Sonrakı illərin tədqiqatları Leylatəpə mədəniyyətinin Ubeyd və Uruk mədəniyyətləri ilə deyil, Şərqi Anadolu-Şimali Mesopotamiyanın yerli Son Xalkolit kompleksləri ilə bağlı olduğunu sübut etmişdir (3). Lakin bütün bunlar heç də İ.H.Nərimanovun Leylatəpə mədəniyyətinin Mesopotamiya ilə bağlı olması barədəki fikirlərinin elmi əhəmiyyətini azaltmır.

Leylatəpə yaşayış yerinin tikili qalıqları (Şəkil 1) iki tikinti dövrünü əhatə edir. Üst qat tikililəri 0,5-0,8 m dərinlikdə, alt qat tikililəri isə 0,8-1,65 m dərinlikdə aşkar edilmişdir. Hər iki tikinti qatında tikililər düzbucaqlı olub, saman qatışıqı olmayan kərpicdən inşa edilmişdir (7).

Leylatəpə yaşayış yerində tikililərdən əlavə 11 dulus kürəsi aşkar edilmişdir. Bu dulus kürələri forma etibarilə Qafqazın qədim dövr abidələrindəki bütün kürələrdən köklü surətdə fərqlənirlər (7).

Leylatəpə yaşayış yerinin keramika məmulatını N.Əliyev və İ.Nərimanov gilin tərkibinə görə 3 qrupa bölmüşlər: təmiz gildən hazırlanmış keramika, bitki qatışıqlı keramika və kobud keramika. Birinci və ikinci qrupa aid keramika yüksək keyfiyyətli olub, biri-birindən yalnız gilin tərkibində bit-

ki qatışıqının olub-olmaması ilə fərqlənir. Bunlar qırmızı rəngin müxtəlif çalarları rəngində olub, açıq-yaşıl rəngli anqobla örtülmüşdür. Bu keramika müxtəlif tipli və ölçülü kuzə, qazan, kasa, xeyrə və s. qablardan ibarətdir. Bu qruplara aid qabların üzərində ornamentlərə rast gəlinmir. Təsadüfi hallarda boya naxışlı və ya işarəli qablara rast gəlinir (7, c. 19).

3-cü qrup keramika tünd-qonur və ya boz-qonur rəngli olub kobud hazırlanmışdır. Bu qrupa aid qabların formaları məhduddur. Onların gövdəsi şar şəkilli olub, bəzən çərtmələrlə naxışlanmış ağız kənarına malikdir. Gilinin tərkibində xırda daşlar olan bu qabların səthi daraqvari alətlə işlənmişdir. Şerti olaraq ilk iki qrup “keyfiyyətli keramika” (Şəkil 2-4), üçüncü qrup isə “kobud keramika” (Şəkil 6) kateqoriyalarına aid edilmişdir (7, c. 19).

Böyük Kəsik qazıntıları zamanı gil məmulatının daha bir qrupu – eyni zamanda həm bitki, həm də qeyri-üzvü qatışıqlı dördüncü keramika qrupu müəyyən edilmişdir (1, s. 13). Saxsı qabların təsnifatında bu bölgü yaxın vaxtlara qədər tətbiq edilmişdir.

Lakin arxeoloji qazıntılar genişləndikcə, daha çoxsaylı materiallar aşkar edildikcə bu məsələyə yenidən baxılması zərurəti yaranmışdır. Son illər aparılmış arxeoloji qazıntılar, aşkar edilmiş tapıntıların təhlili nəticəsində Leylatəpə mədəniyyətinin keramika məmulatını texniki tipoloji xüsusiyyətlərinə görə 2 kateqoriyaya və 4 qrupa bölmək olar. Qrupların sıralanma ardıcılığı da fərqlidir (5, s. 114-123). Bu mədəniyyəti səciyyələndirən əsas tapıntılar məhz bitki qatışıqlı və ya təmiz gildən dulus çarxında formalaşdırılmış, qıf şəkilli ağız kənarına malik, yuvarlaq altlıqlı, əsasən çəhrayı və qırmızı rəngli saxsı qablardır.

Leylatəpə yaşayış yerinin daş məmulatı dən daşları, sürtgəclər, həvəngdəstələr, obsidiandan və çaxmaqdaşından hazırlanmış müxtəlif alətlər, kubşəkilli kiçik sürtgəclərdən ibarətdir. Sümük alətlər Leylatəpə yaşayış yeri üçün səciyyəvi deyildir. Metal istehsalına aid biz, bıçaq fragmenti və digər kiçik əşyaları qeyd etmək olar. Burada həm də metal ərintiləri qalıqları tapılmışdır ki, bunlar da bilavasitə yaşayış yerində metal alətlər istehsalını sübut edir (7, c. 19-20).

Cənubi Qafqazda ilk dəfə olaraq məhz Leylatəpə yaşayış yerində saxsı qablarda uşaq qəbirləri aşkar edilmişdir. Dəfn qabları müxtəlif tiplidir. Bu qəbirlər üçün avadanlıq səciyyəvi deyildir (7, c. 17-18). Ön Asiya abidələri üçün səciyyəvi olan bu dəfn adəti Qafqaz üçün yeni idi. Məhz bu qəbirlər Leylatəpənin qədim sakinlərinin Ön Asiyadan Cənubi Qafqaza miqrasiya etdiklərinin təkzibolunmaz sübutlarından idi.

Leylatəpə mədəniyyətinin xronologiyası üzrə arxeoloji materialların təhlili və radiokarbon analizlərin nəticələri biri-birini tamamlayır. Hər iki istiqamət üzrə araşdırmalar bu mədəniyyətin e.ə. V minilliyin sonu- IV minilliyin əvvəllərindən IV minilliyin ortalarına qədərki mərhələyə aid olduğunu göstərir. Leylatəpə mədəniyyəti abidələri – I Böyük Kəsik, II Poylu, Soyuq-bulaq, Qalayeri – üzrə aparılmış radiokarbon analizlərin nəticələri e.ə. V minilliyin sonları, daha çox isə e.ə. IV minilliyin əvvəllərinə aiddir. Bu abidələri üzrə aparılan radiokarbon analizlərin nəticələri e.ə. 4240-3538-ci illəri göstərir. Arxeoloji materialların xüsusiyyətləri də bu dövrə uyğundur. Hər halda bu mədəniyyətin e.ə. IV minilliyin ilk əsrində tam təşəkkül taparaq formalaşması diskussiya mövzusu deyil (4; 5, s. 219).

Son illər Leylatəpə və Alxantəpə yaşayış yerlərinin nümunələri əsasında aparılmış analizlər də Leylatəpə mədəniyyətinin xronoloji kontekstinə uyğundur. Leylatəpə yaşayış yerindən keramika əsasında aparılmış analiz (Ki-14950) e.ə. 3980-3750-ci illəri, Cəlilabad rayonunda bu mədəniyyətə aid Alxantəpə yaşayış yerindən kömür əsasında aparılmış analiz isə (Ki-16684) e.ə. 4039-3957-ci illəri göstərmişdir (8, c. 54).

Beləliklə, Leylatəpə mədəniyyətinin arxeoloji materiallarının müqayisəli təhlili bu mədəniyyəti tam əminliklə e.ə. IV minilliyin birinci yarısına aid etməyə imkan verir. Bu mədəniyyətin müxtəlif abidələri üzrə aparılan radiokarbon analizlərin də böyük əksəriyyəti məhz bu dövrü göstərir. Həmin analizlərdəki e.ə. V minilliyin son rübünü göstərən rəqəmlər (Böyük Kəsik, Alxantəpə) və bəzi arxeoloji materialların arxaik xarakteri Son Xalkolit dövründə Ön Asiyadan Cənubi Qafqaza ilk miqrasiyaların məhz həmin dövrdə başladığını təsdiq etməyə əsas verir. Bu isə Leylatəpə mədəniyyətinin ilk mərhələsinin bir qədər də qədimə - e.ə. V minilliyin sonuna aid olduğunu göstərir. Ola bilsin ki, miqrasiyalar başlanğıcda – e.ə. V minilliyin sonunda kütləvi səciyyə daşımamış, sonrakı mərhələdə isə bu proses daha da intensivləşmişdir. Eyni zamanda qeyd etmək lazımdır ki, analizlər edilmiş nümunələrin heç biri mədəni təbəqənin ən aşağı, materiküstü səviyyəsindən götürülməmişdir. Həmin səviyyələr üzrə analizlərin də gələcəkdə e.ə. V minilliyin sonuna aid olacağı istisna deyildir.

Qarabağda Leylatəpə yaşayış yerinin aşkar edilərək orada qazıntıların aparılması mühüm elmi əhəmiyyət kəsb edir. İlk növbədə bu yaşayış yerinin tədqiqatları əsasında Azərbaycanın və bütövlükdə Qafqazın arxeologiya elmində yeni bir mədəniyyət kəşf edildi. Eyni zamanda bu kəşf Azərbaycanın qədim ərazisinin Ön Asiyanın yüksək inkişaf etmiş Xalkolit dövrü mədəniyyəti

yətlərinin yayılma arealına daxil olduğunu göstərmişdir. Hazırda Qarabağ, Gəncə-Qazax, Muğan bölgələrində, Qəbələ və Xaçmaz rayonlarında bu mədəniyyətə aid çoxsaylı abidələr məlumdur. Yaxın gələcəkdə aparılacaq çöl tədqiqatları nəticəsində Leylatəpə mədəniyyətinə aid yeni abidələrin aşkar ediləcəyi istisna deyil.

Digər tərəfdən, Leylatəpə yaşayış yerinin tədqiqatları əsasında kəşf edilmiş arxeoloji mədəniyyət beynəlxalq elmi əhəmiyyət daşıyır. Tədqiqatlar sübut edir ki, Leylatəpə mədəniyyəti mənşə etibarilə Şərqi Anadolu-Şimali Mesopotamiyanın Tell Hamoukar, Oylum Höyük, Amuq F, Arslantəpə VII, Hacınəbi, Zeytinli Bahçe, Təpə Qavra və s. abidələrinin ənənələri ilə bilavasitə bağlıdır. Eyni zamanda, son on beş ildə bu mədəniyyətin abidələrində aparılan tədqiqatlar yüz ildən artıq müddətdə araşdırılan Şimali Qafqazın dünya arxeologiya elmində məşhur olan Maykop mədəniyyətinin (e.ə. IV minilliyin birinci yarısı) məhz Leylatəpə mədəniyyətinin ənənələri əsasında meydana çıxdığı sübut edilmişdir.

Ədəbiyyat:

1. Müseyibli N.Ə. Eneolit dövrü I Böyük Kəsik yaşayış məskənində arxeoloji qazıntıların nəticələri // "Azərbaycan arxeologiyası və etnoqrafiyası", № 1, 2006, s. 11-27.
2. Müseyibli N.Ə. Böyük Kəsik eneolit dövrü yaşayış məskəni. Bakı: Nefta-Press, 2007, 228 s.
3. Müseyibli N.Ə. Leylatəpə arxeoloji mədəniyyəti: Ön Asiya kökləri və Qafqaz eneolitində yeri // "Azərbaycan arxeologiyası və etnoqrafiyası", 2011, №2, s. 5-10.
4. Müseyibli N. Leylatəpə mədəniyyətinin xronologiyası və dövrləşdirilməsi // Azərbaycan MEA-nın Xəbərləri. Tarix, fəlsəfə və hüquq seriyası, 2014, №1, s. 91-109.
5. Müseyibli N. Leylatəpə mədəniyyəti. Bakı: "Elm və təhsil", 2020, 576 s.
6. Museibli N. The Leilatepe Archaeological Culture: Its Near-Eastern Roots and its Place in the Caucasus Chalcolithic // International Symposium on East Anatolia South Caucasus Cultures. Proceedings I. Cambridge Scholars Publishing: 2015, pp. 58-75.
7. Алиев Н., Нариманов И. Культура Северного Азербайджана в эпоху позднего энеолита. Баку: «Агридаг», 2001, 144 с.
8. Кореневский С.Н. О хронологии Майкопско-новосвободненская общности в свете новых данных и дискуссий // КСИА, вып. 257. М.: 2019, с. 48-64.
9. Мунчаев Р.М., Гуляев В.И., Бадер Н.О. Первые российские археологи в

- Месопотамии. Москва: «Таус», 2013, 244 с.
10. Мусеибли Н. Лейлатепинская культура эпохи энеолита между Передней Азией и Северным Кавказом // Записки ИИМК РАН. №7, 2012, №7, с. 31-38.
 11. Нариманов И.Г. Обейдские племена Месопотамии в Азербайджане / Всесоюзная археологическая конференция «Достижения советской археологии в XI пятилетке». Тезисы докладов. Баку: 1985, с. 271-272.
 12. Нариманов И.Г., Махмудов Ф.Р. Энеолитические памятники на Мугани. Изв. АН Азербайджанской ССР. Серия истории, философии и права, 1967, № 2, с. 88-96.
 13. Нариманов И.Г., Азимов М.С., Алиев Н.Г. Отчет I отряда Мильско-Карабахской археологической экспедиции за 1984 г. №0-343, 1985,60 с.
 14. Нариманов И.Г., Азимов М.С., Алиев Н.Г. Отчет I отряда Мильско - Карабахской археологической экспедиции за 1985 г. №0-407, 1986,60 с.
 15. Нариманов И.Г., Азимов М.С., Алиев Н.Г. Работы первого отряда Мильско-Карабахской экспедиции в 1985 году //Археологические и этнографические изыскания в Азербайджане (1985). Баку: «Элм», 1986, с. 8-10.

Summary

Leilatepe culture discovered in Karabakh

Najaf Museibli

In the early 80s of the 20th century, Leilatepe culture was discovered by I.H.Narimanov in Karabakh, in the territory of Aghdam district, during the excavations of the Leilatepe settlement belonging to the Chalcolithic period. This was a qualitatively new, higher level of culture in the Caucasus Chalkolith. I.H.Narimanov wrote that this culture was associated with the Ubaid culture of Mesopotamia. This discovery of a prominent scientist was of great importance for the study of the Chalcolithic period in the South Caucasus. During the excavations of this monument, child graves were found in pottery vessels previously unknown in the archaeology of the South Caucasus. A round-bottom pottery made of pure clay and with vegetable inclusion thrown on a potter's wheel and other findings have been revealed there.

Leilatepe settlement consists of an artificial hill with a diameter of 50-60 m and a height of about 2 m. Excavations carried out over several years covered an area of 324 square metre. The buildings are rectangular and built of straw-free bricks.

Extensive excavations in the western region of Azerbaijan, in the Agstafa region, since 2004, as a result of explorations of the Beyuk Kesik, Poylu settlements, Soyugbulag kurgans, and the Galayeri settlement in Gabala region have revealed that Leilatepe culture covers a larger area. Thus, the Leilatepe culture was confirmed in international science. All these explorations allowed to determine the characteristic features of the Leilatepe culture settlements, grave monuments and all archeological materials.

Investigations in the following years showed that the Leilatepe culture emerged as a result of mass flows from Eastern Anatolia-Northern Mesopotamia (upper Tigris-Euphrates region) to the South Caucasus in the late 5th and early 4th millennia BC and lasted till the mid of the 4th millennium BC. It was found that this culture had no relation to the Ubaid or Uruk cultures. It should also be noted that the Leilatepe culture had some local features in the South Caucasus. At the same time, it was determined that the Maikop culture in the North Caucasus had appeared on the basis of the Leilatepe culture.

Keywords: Karabakh, Leilatepe settlement, migration, rectangular constructions, pitcher graves, pottery.

Резюме

Открытая в Карабахе Лейлатепинская культура

Наджаф Мусебли

В начале 80-х годов прошлого века, благодаря археологическим исследованиям в Карабахе, в Агдамском районе на поселении позднего халколита Лейлатепе, в Азербайджанской, и в целом в Кавказской, археологической науке И.Г.Наримановым была открыта лейлатепинская археологическая культура. По его мнению, эта культура своими корнями связана с памятниками Убейд-Урукского круга Северной Месопотамии.

Поселение Лейлатепе представляет собой искусственный холм диаметром 50-60 м, высотой 2 м. В течение нескольких сезонов раскопки проводились на площади 324 м². Выявлены прямоугольные строительные остатки, сооруженные из сырцового кирпича без саманной примеси.

Широкомасштабные раскопки, начатые в 2004-м году в западной части Азербайджана, на поселениях Бююк Кесик, Пойлу и курганном поле Союгбулаг (Акстафинский р-н), а в дальнейшем у подножья Большого Кавказа, на поселении Галаери (Габалинский р-н) позволили, расширить ареал лейлатепинской культуры. Этими же исследованиями лейлатепинская культура нашла свое подтверждение в международной археологической науке. Кроме того, на основании результатов этих раскопок установлены все определяющие характеристики лейлатепинской культуры по поселениям, погребениям и всему археологическому материалу.

Дальнейшие исследования показали, что лейлатепинская культура возникла в результате миграций из Восточной Анатолии - Северной Месопотамии (верхний бассейн Евфрата и Тигра) на Южный Кавказ в конце V-начале IV тыс. до н.э. и просуществовала до середины IV тыс. до н.э. Установлено, что эта культура не связана с убейдским или урукским культурами. Следует отметить, что лейлатепинская культура имеет и свои местные черты на Южном Кавказе. Исследования доказали, что майкопская культура на Северном Кавказе появилась на базе традиций лейлатепинской культуры.

Ключевые слова: Карабах, поселение Лейлатепе, миграции, прямоугольные постройки, погребения в керамических сосудах, керамика.

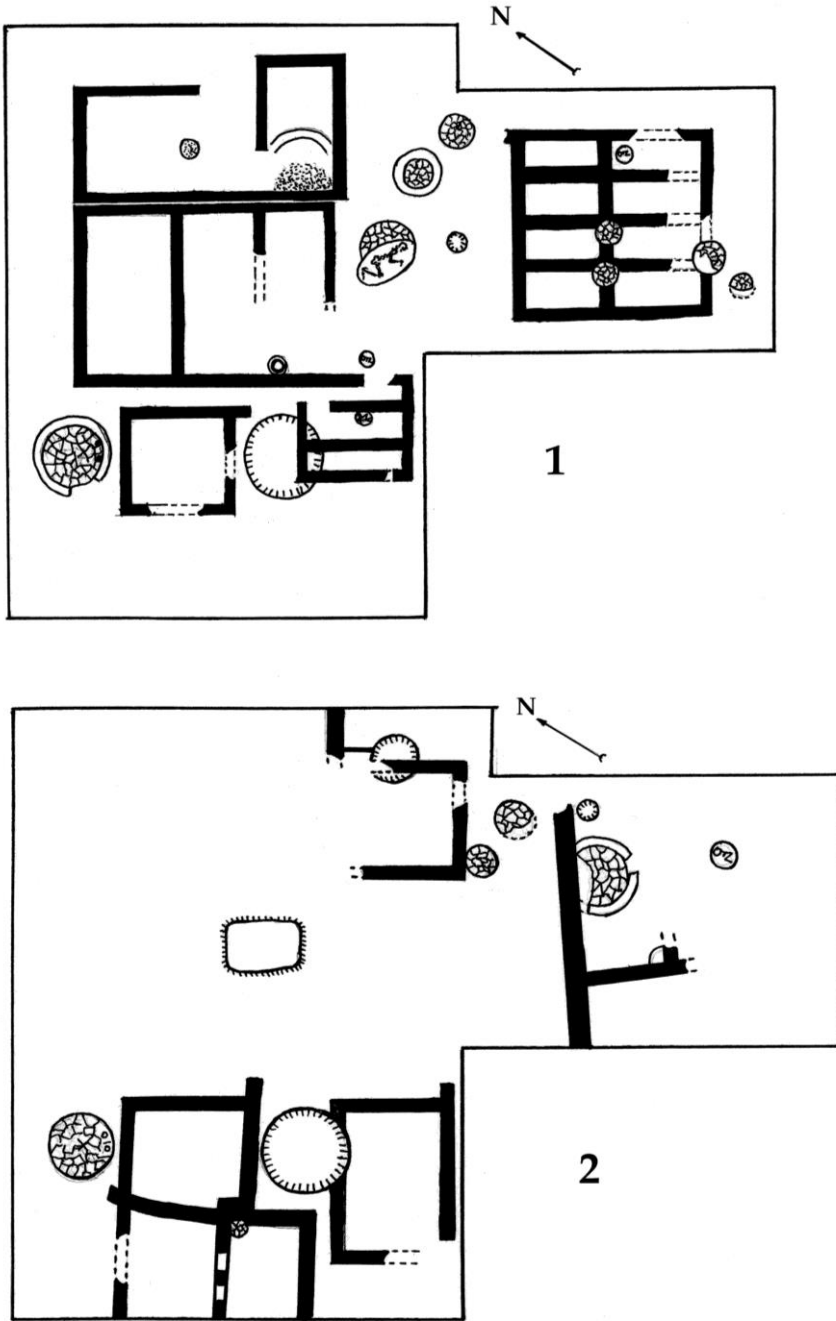

Şəkil 1. Leylatəpə yaşayış yeri. Tikili qalıqları.

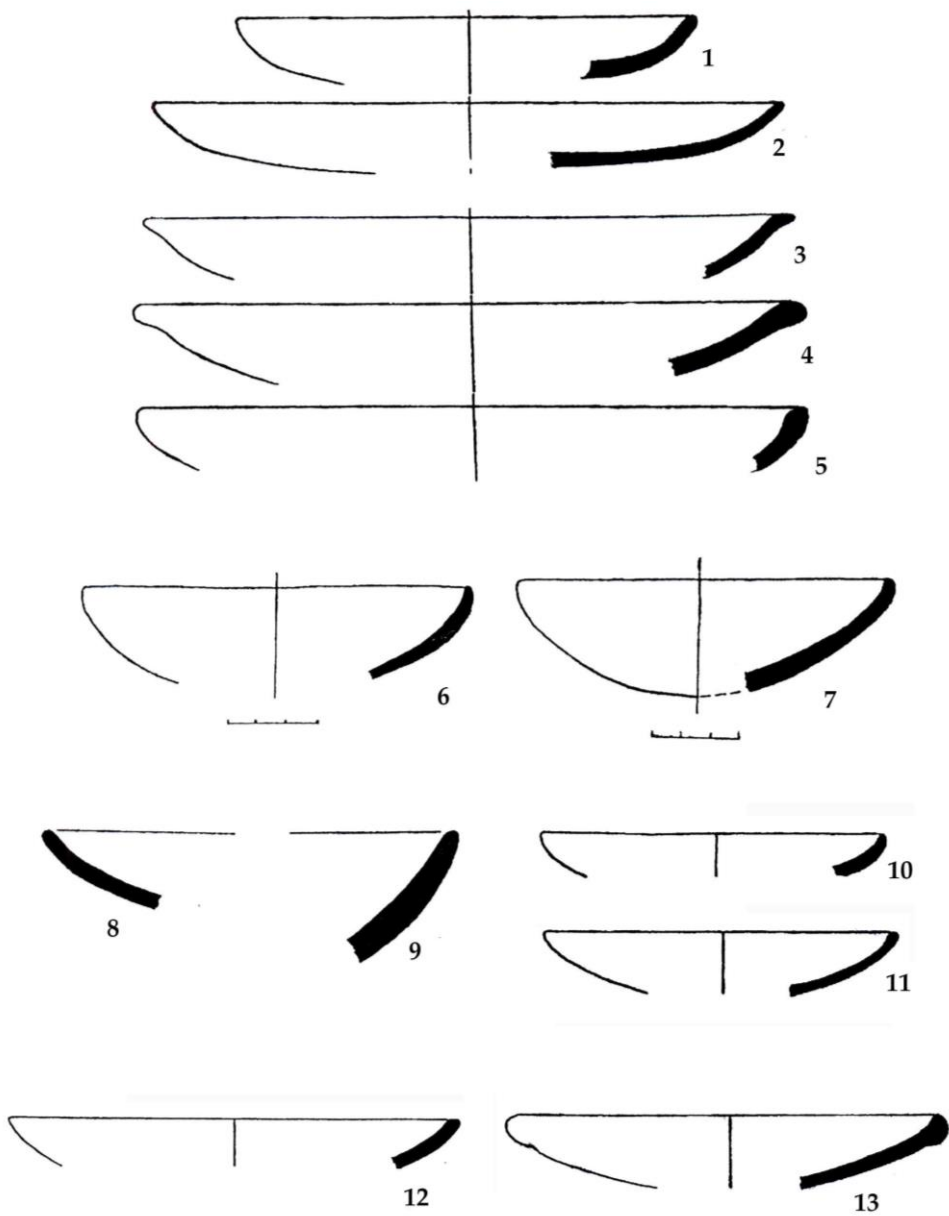

Şəkil 2. Leylatəpə yaşayış yeri. Boşqab tipli qablar.

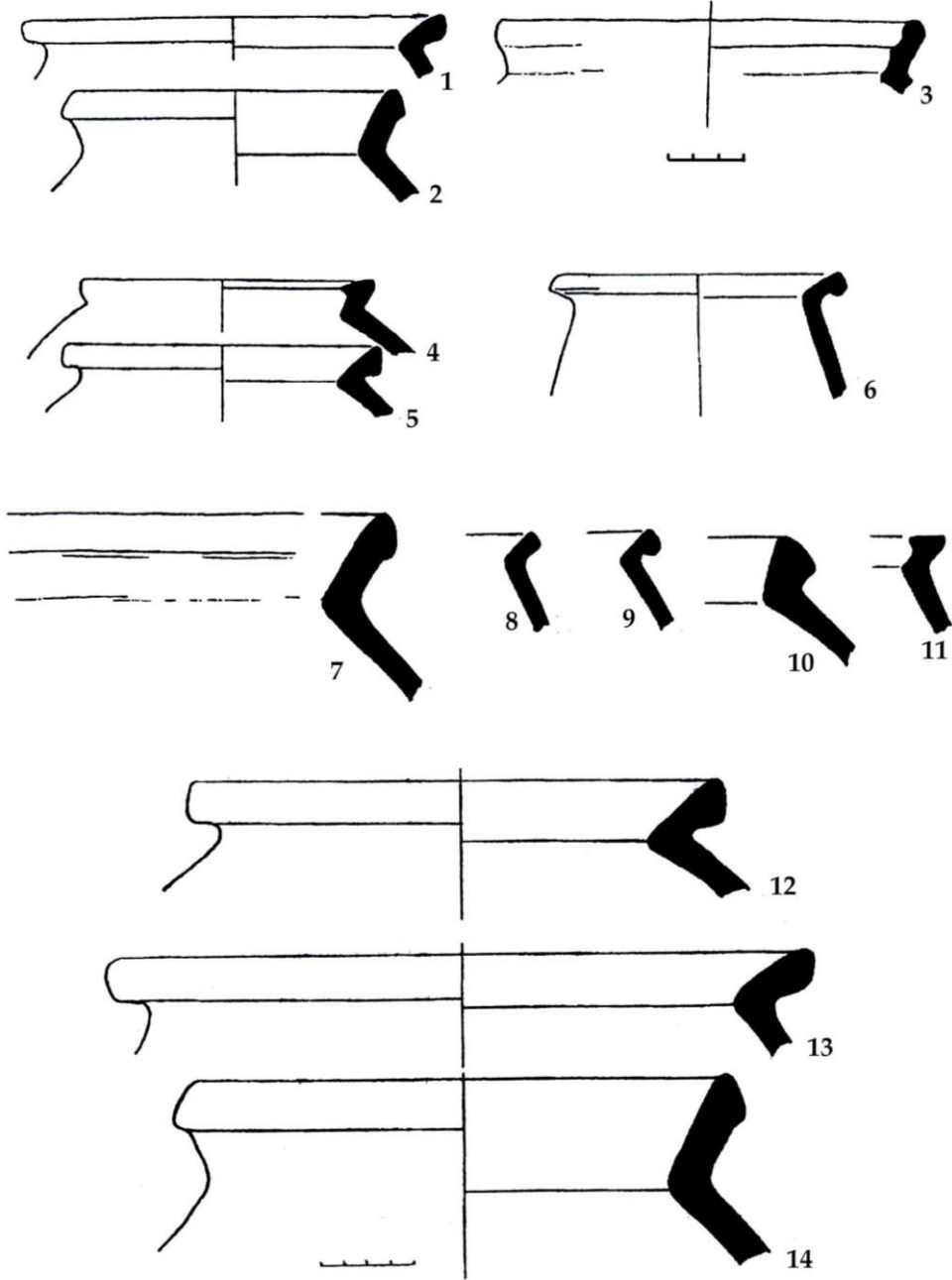

Şəkil 3. Leylatəpə yaşayış yeri. Küp/küpə tipli qablar.

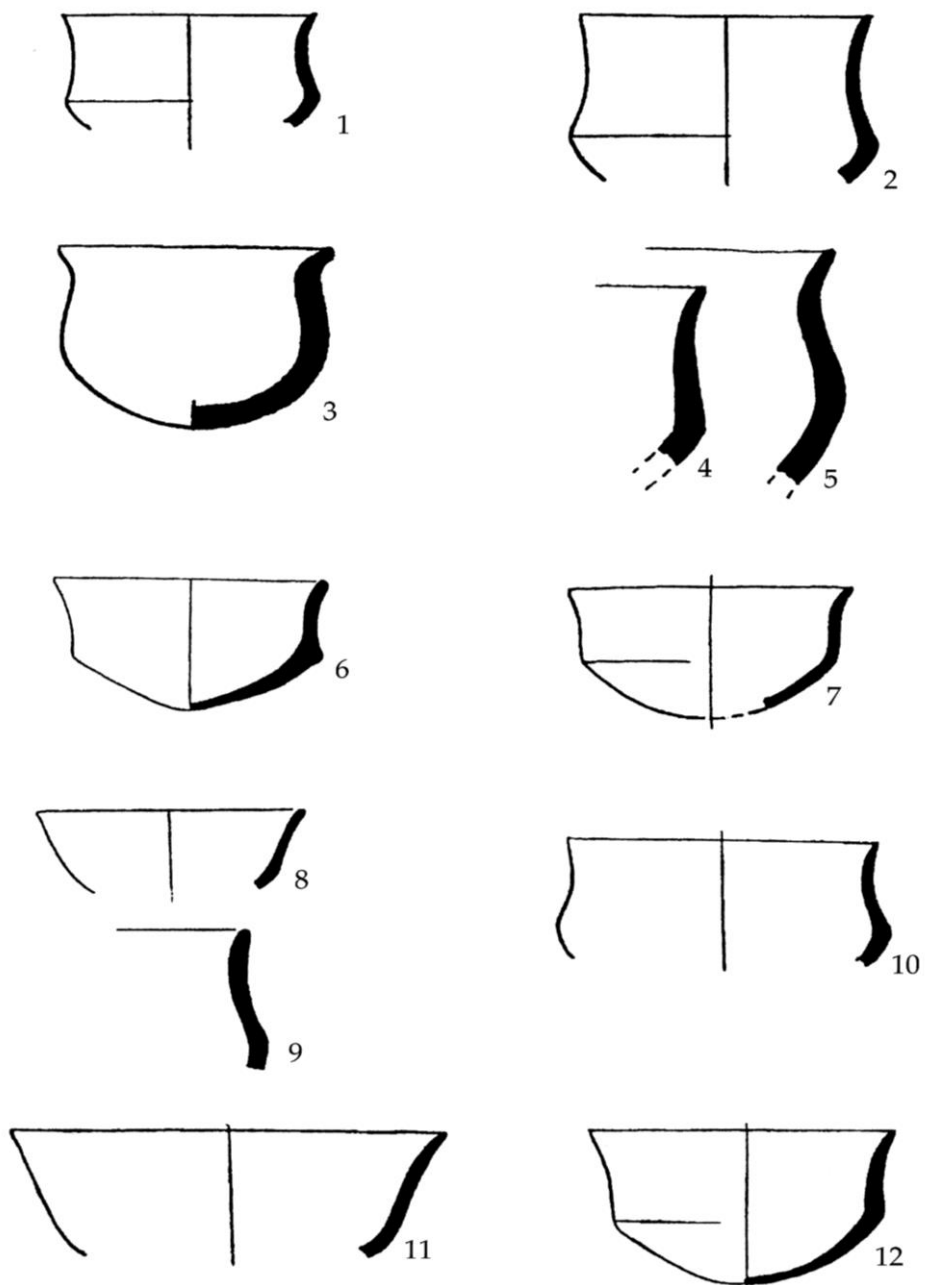

Şəkil 4. Leylatəpə yaşayış yeri. Kasa tipli qablar.

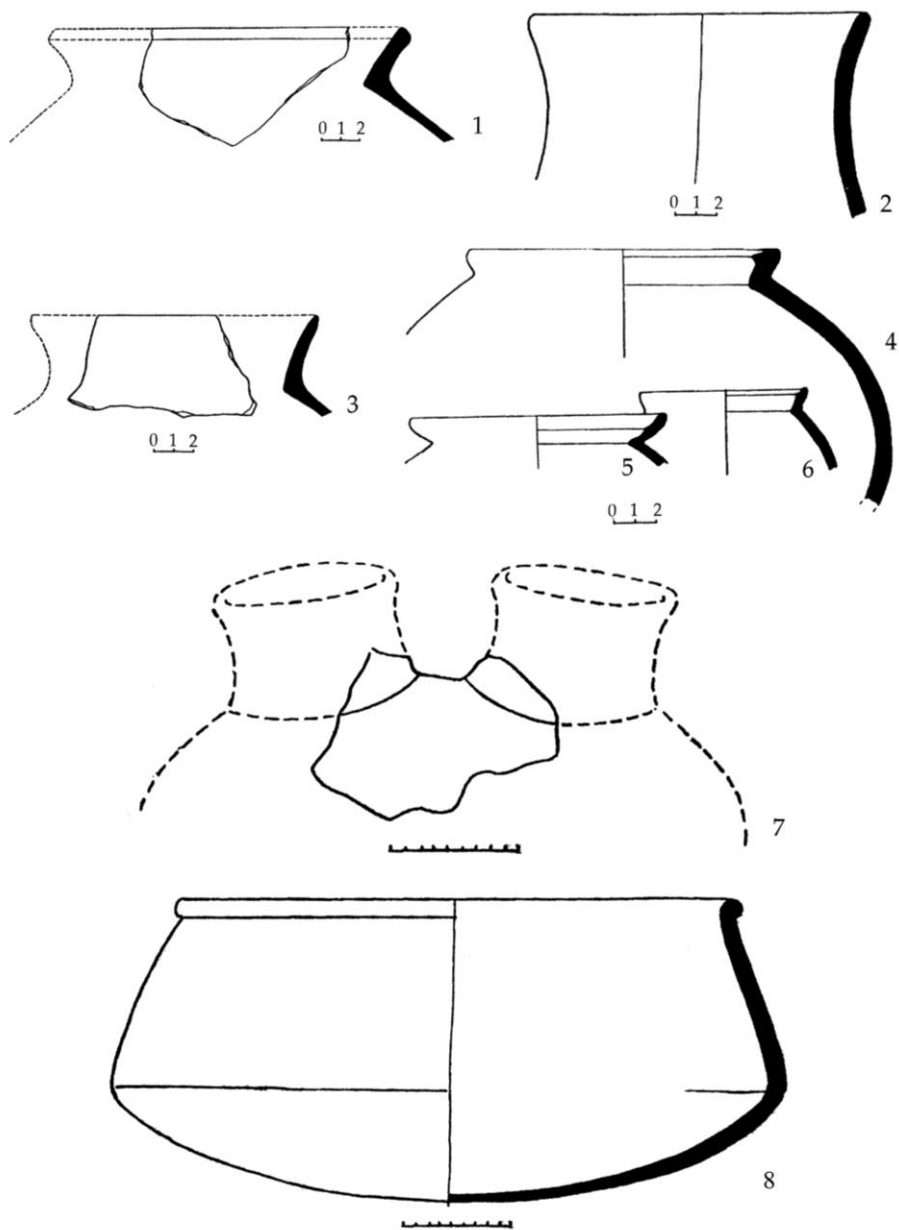

Şəkil 5. Leylatəpə yaşayış yeri. Küpə və qazan tipli qablar.

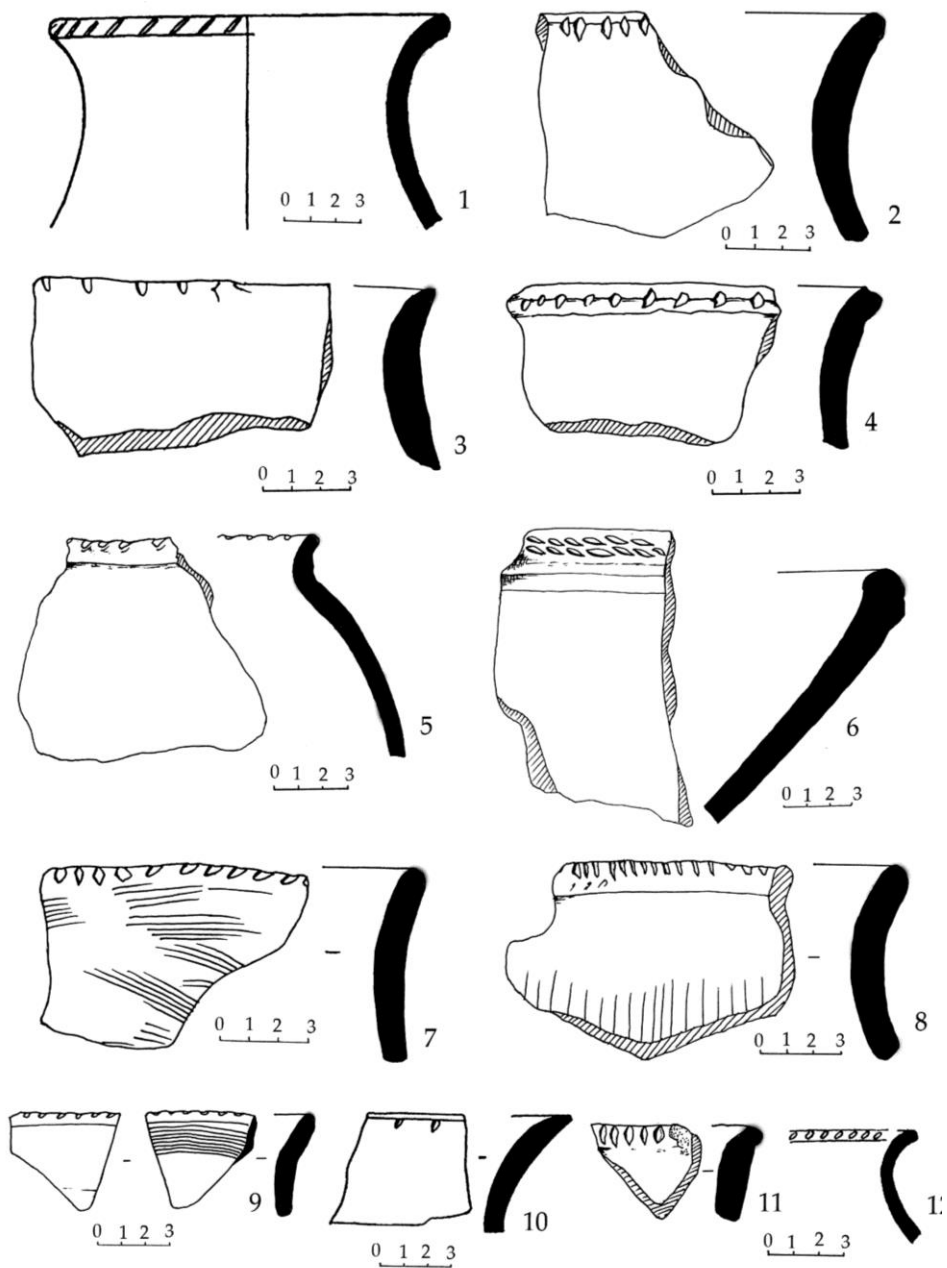

Şəkil 6. Leylatəpə yaşayış yeri. «Kobud keramika».